

# Forgató hengerek 30 sorozat

Nem mágneses, véghelyzet fékezés és véghelyzet fékezés nélkül  
 Ø 50 - 63 - 80 - 100  
 Elfordulási tartomány 90° és 180°



A 30 sorozatú forgató henger teste speciális alumínium profilból készül. Kompakt méretei és letisztult vonalai jó esztétikai megjelenést biztosítanak. Egyedülálló kopásálló megvezetés megnöveli a forgató henger élettartamát.

Az elfordulás pozicionálható. A hengerfedeleken elhelyezkedő állító csavarok lehetővé teszik az elfordulás  $\pm 5^\circ$  tartományban való állítását.

## ÁLTALÁNOS ADATOK

Konstrukció típusa:	Profil
Működés mód:	Kétoldali működés
Anyagösszetétel:	Alumínium profil test és hengerfedelek - NBR tömitések – edzett acél további elemek
Szerelési módok:	Henger testen lévő menetes furatokkal
Henger átmérő:	Ø 50 - 63 - 80 – 100 mm
Beépítés:	Bármilyen pozícióban
Üzemi hőmérséklet:	0°C ÷ 80°C (száritott levegővel -20°C)
Standard elfordulási tartomány:	90° - 180°
Üzemi nyomás:	0,5 ÷ 10 bar
Közeg:	Tisztított levegő, olajkódkenést nem igényel. Ha követelmény az olajkódkenés, ISOVG32 olaj javasolt. Egyszer már olajkóddal kent hengerek folyamatos kódkenést igényelnek!

**FORGATÓNYOMATÉK TÁBLÁZAT Nm (elméleti)**

Ø	1 bar	2 bar	3 bar	4 bar	5 bar	6 bar	7 bar	8 bar	9 bar	10 bar
<b>50</b>	2,08	4,16	6,24	8,32	10,40	12,48	14,55	16,63	18,71	20,79
<b>63</b>	4,40	8,80	13,20	17,61	22,01	26,41	30,81	35,21	39,61	44,01
<b>80</b>	7,10	14,19	21,29	28,39	35,49	42,58	49,68	56,78	63,87	70,97
<b>100</b>	16,63	33,27	49,90	66,54	83,17	99,80	116,44	133,07	149,07	166,34

**RENDELÉSI SZÁMOK**

<b>30</b>	-	<b>050</b>	/	<b>090</b>	-	<b>3</b>
-----------	---	------------	---	------------	---	----------

<b>30</b>	SOROZAT	PNEUMATIKA JELKÉPEK CD17
<b>050</b>	HENGERÁTMÉRŐ 050 = 50 mm 063 = 63 mm 080 = 80 mm 100 = 100 mm	
<b>090</b>	ELFORDULÁSI SZÖG 090 = 90° 180 = 180°	
<b>3</b>	= véghelyzet fékezés 3 = véghelyzet fékezés nélkül	

**PNEUMATIKUS JELKÉPEK**

A rendelési számoknál jelzett pneumatika jelképet lásd lent.

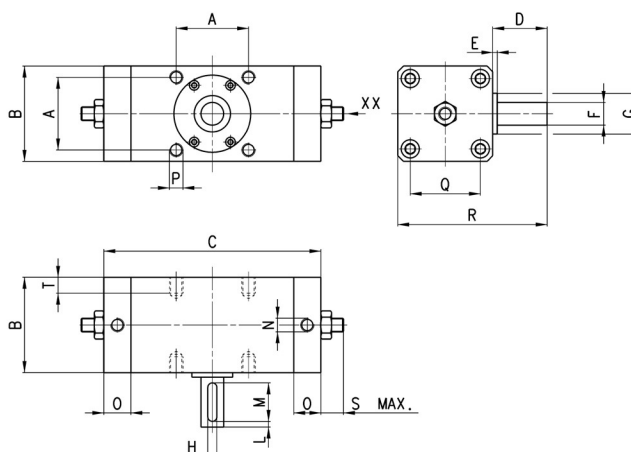

**Forgató henger, 30 sorozat**

XX = Forgási tartomány szabályzó csavar

**MÉRETEK**

Típus	A	B	C	D	E	F <sup>h7</sup>	G	H	L	M	N	O	P	Q	R	S	T
30-050/090	48	62	162	36	2.5	15	25	5	5	25	G1/8	23	M8 x 1.25	46	98	8	8
30-063/090	60	76	186	41	2.5	17	30	6	5	30	G1/8	24	M10 x 1.5	57	117	8	12
30-080/090	72	92	195	50	3	20	35	6	5	35	G1/4	23,5	M12 x 1.75	70	142	9	13
30-100/090	85	112	247	60	4	25	40	8	5	40	G3/8	26	M12 x 1.75	85	172	9	14
30-050/180	48	62	199	36	2.5	15	25	5	5	25	G1/8	26	M8 x 1.25	46	98	8	8
30-063/180	60	76	237	41	2.5	17	30	6	5	30	G1/8	24	M10 x 1.5	57	117	8	12
30-080/180	72	92	245	50	3	20	35	6	5	35	G1/4	23,5	M12 x 1.75	70	142	9	13
30-100/180	85	112	313	60	4	25	40	8	5	40	G3/8	26	M12 x 1.75	85	172	9	14

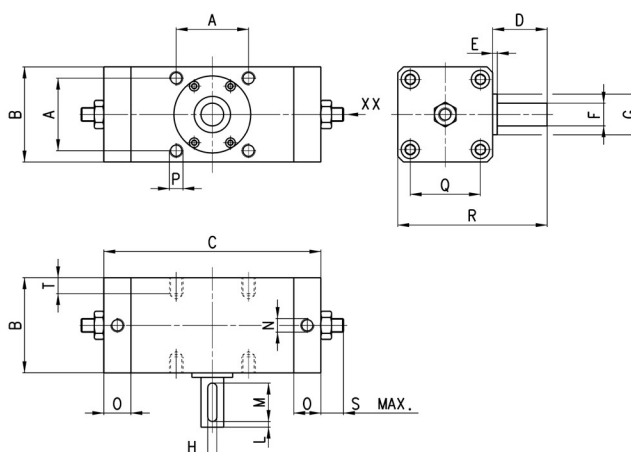
**Forgató henger, 30 sorozat**

XX = Forgási tartomány szabályzó csavar

**MÉRETEK**

Típus	A	B	C	D	E	F <sup>h7</sup>	G	H	L	M	N	O	P	Q	R	S	T
30-050/090-3	48	62	150	36	2.5	15	25	5	5	25	G1/8	17	M8 x 1.25	46	98	8	8
30-063/090-3	60	76	172	41	2.5	17	30	6	5	30	G1/8	17	M10 x 1.5	57	117	8	12
30-080/090-3	72	92	191	50	3	20	35	6	5	35	G1/4	21,5	M12 x 1.75	70	142	9	13
30-100/090-3	85	112	245	60	4	25	40	8	5	40	G3/8	25	M12 x 1.75	85	172	9	14
30-050/180-3	48	62	187	36	2.5	15	25	5	5	25	G1/8	17	M8 x 1.25	46	98	8	8
30-063/180-3	60	76	233	41	2.5	17	30	6	5	30	G1/8	17	M10 x 1.5	57	117	8	12
30-080/180-3	72	92	241	50	3	20	35	6	5	35	G1/4	21,5	M12 x 1.75	70	142	9	13
30-100/180-3	85	112	311	60	4	25	40	8	5	40	G3/8	25	M12 x 1.75	85	172	9	14