



ADATLAP

RG2-FT

v1.1

1. Adatlap

1.1. RG2-FT

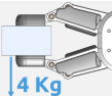
Általános jellemzők	Minimum	Jellemző	Maximum	Mértékegység
Terhelhetőség súrlódásos megfogás esetén 	-	-	2	[kg]
	-	-	4,4	[lb]
Terhelhetőség (alátámasztásos megfogás) 	-	-	4	[kg]
	-	-	8,8	[lb]
Teljes befogási tartomány (szabályozható)	0	-	100	[mm]
	0	-	3,93	[in]
Ujjmozgatás felbontása	-	0,1	-	[mm]
	-	0,004	-	[in]
Ismétlési pontosság	-	0,1	0,2	[mm]
	-	0,004	0,007	[in]
Irányváltás holtjátéka	0,2	0,4	0,6	[mm]
	0,007	0,015	0,023	[in]
Fogóerő (szabályozható)	3	-	40	[N]
Megfogási sebesség*	55	110	184	[mm/s]
Megfogás időszükséglete**	0,04	0,07	0,11	[s]
Állítható tartókeret billentési pontossága	-	< 1	-	°
Környezeti működési hőmérséklet	5	-	50	[°C]
Tárolási hőmérséklet	0	-	60	[°C]
Motor	Integrált, elektromos BLDC			
IP-besorolás	IP54			
Méret	219 x 149 x 49			[mm]
	8,6 x 5,9 x 1,9			[in]
Termék súlya	0,98			[kg]
	2,16			[lb]

* Lásd: [RG2-FT megfogási sebességének grafikonja](#).

** Az ujjak közötti összesen 8 mm-es mozgást alapul véve. A sebesség egyenesen arányos az erővel. További részletekért lásd: [RG2-FT megfogási sebességének grafikonja](#).

Erőérzékelő jellemzői	Fxy	Fz	Txy	Tz	Mértékegység
Névleges teljesítmény	20	40	0,7	0,5	[N] [Nm]
Egy tengely túlterhelése	200	200	200	200	[%]
Zajmentes felbontás	0,1	0,4	0,008	0,005	[N] [Nm]
Egytengelyes alakváltozás névleges teljesítménynél	0,4 0,015	0,1 0,04	2	5	[mm] [°] [in] [°]
Teljes mértékű nemlinearitás Hőmérsékletkompenzáció	< 2				[%]

Közelítésérzékelő jellemzői	Min.	Jellemző	Max.	Mértékegység
Érzékelési tartomány	0	-	100	[mm]
	0	-	3,93	[in]
Pontosság	-	2	-	[mm]
	-	0,078	-	[in]
Nemlinearitás*	-	12	-	[%]

* A nemlinearitás a maximális értékre vonatkozik, és függ a tárgy tulajdonságaitól (pl. a felület jellegétől és színétől).

Üzemi körülmények	Minimum	Jellemző	Maximum	Mértékegység
Feszültségigény (PELV)	24	-	24	[V]
Energiafogyasztás	6,5	-	22	[W]
Üzemi hőmérséklet	0	-	55	[°C]
	32	-	131	[°F]
Relatív páratartalom (nem lecsapódó)	0	-	95	[%]
Számított üzemi élettartam	30 000	-	-	[Óra]

Közelítésérzékelő jellemző pontossága

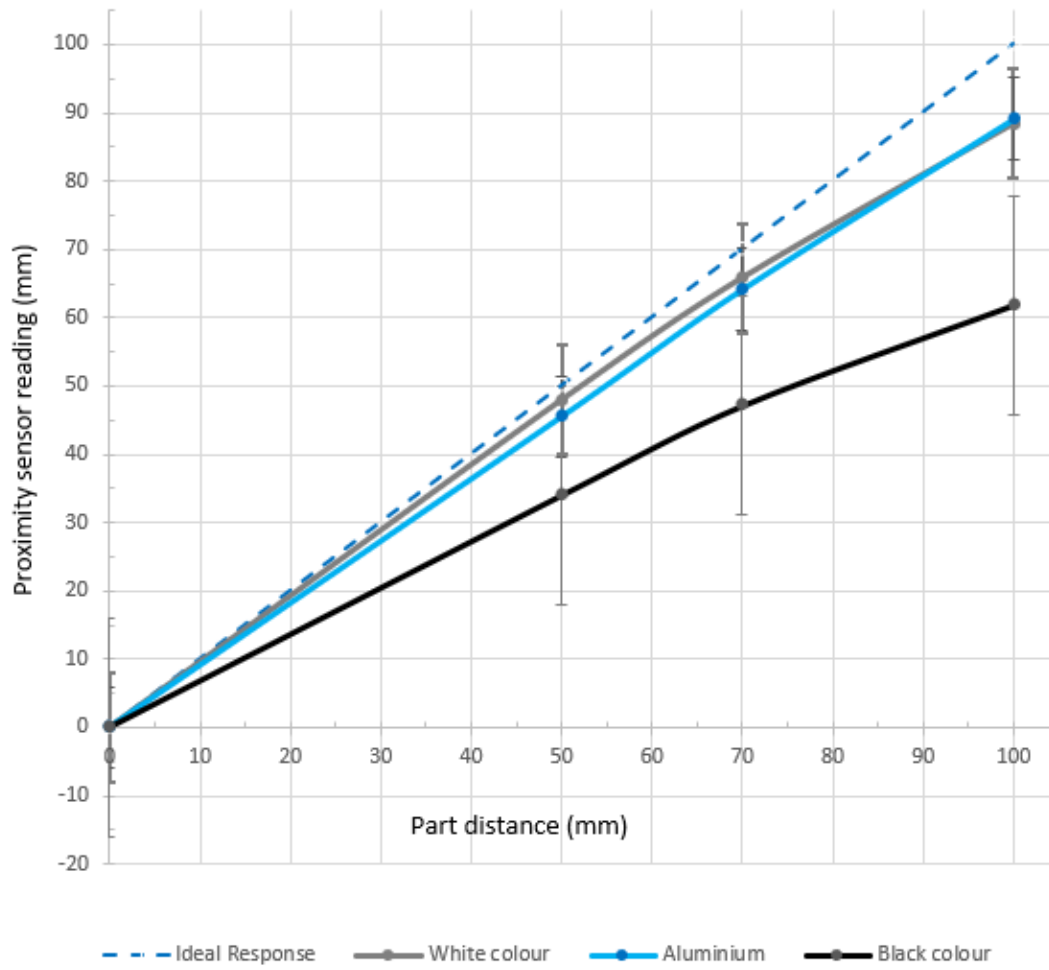

RG2-FT megfogási sebességének grafikonja

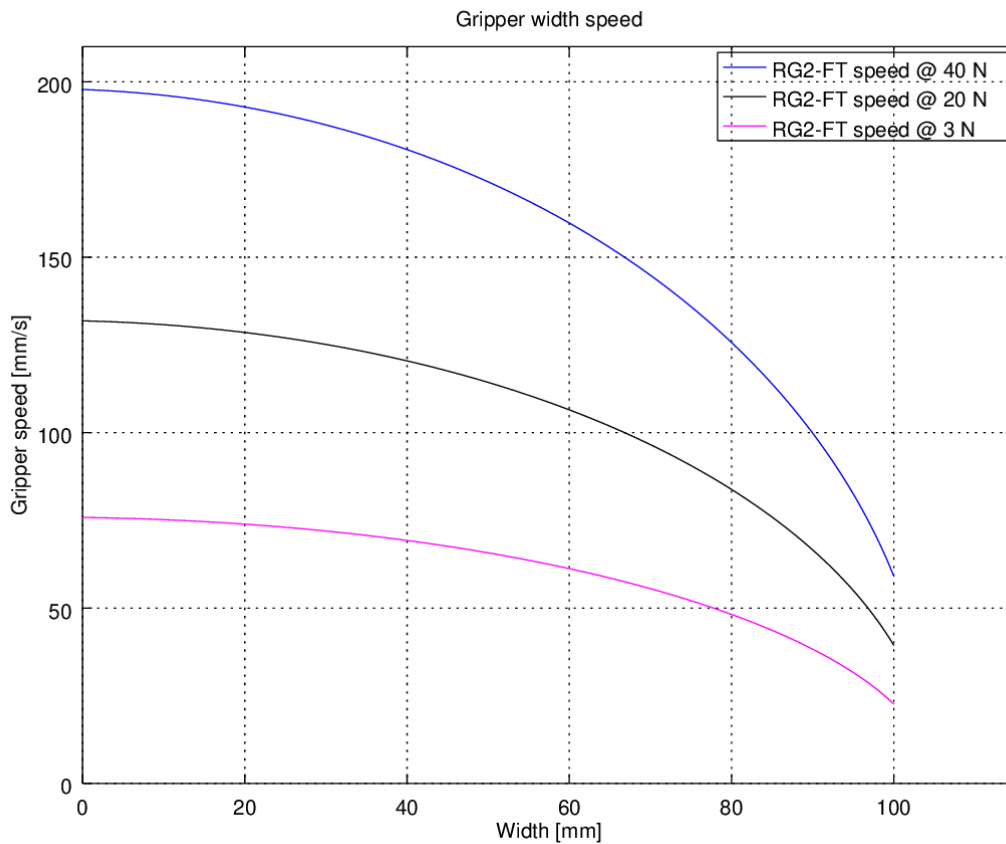

A megfogó működési tartománya

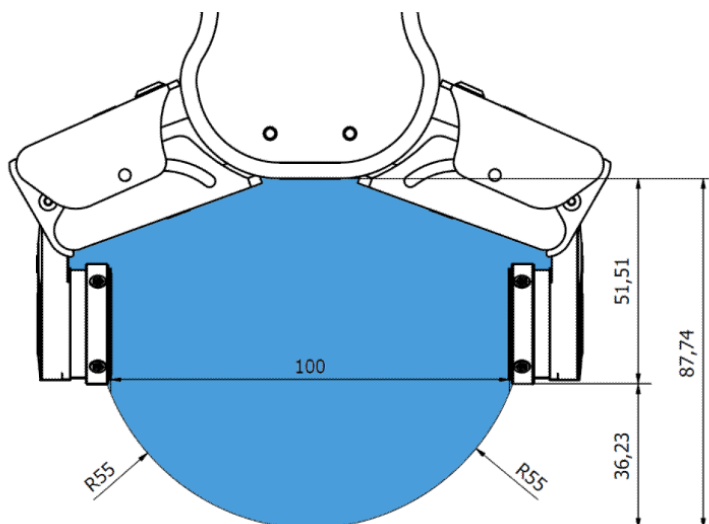

A méretek milliméterben vannak megadva.

Ujjhegyek

Az alap kivitelű ujjhegyek sokféle munkadarabhoz használhatók. Ha egyedi ujjhegyekre van szükség, azokat ki lehet úgy alakítani, hogy illeszkedjenek a megfogó ujjaihoz.

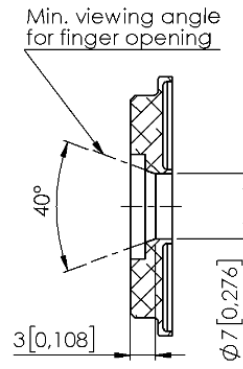
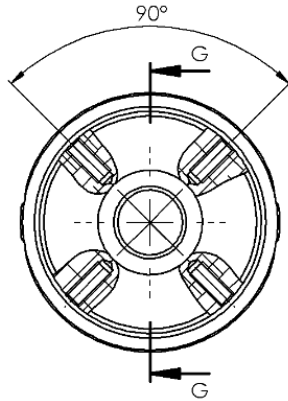

SECTION G-G

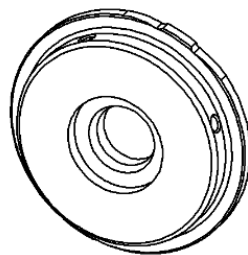
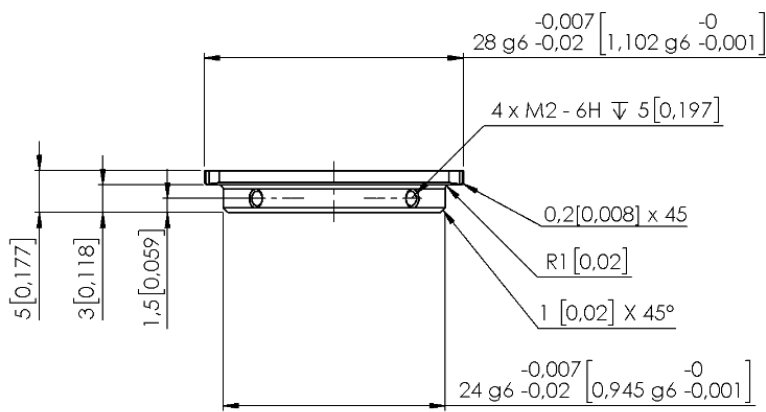

A megfogó ujjának méretei, milliméterben.

**MEGJEGYZÉS:**

Az ujjhegyek tervezésekor a következőket kell figyelembe venni az optimális működés fenntartása érdekében:

Szabad kitekintés a közelítésérzékelők számára

A közelítésérzékelőket óvni kell a közvetlen napsugárzástól és erős fényforrásoktól

Meg kell akadályozni a por és folyadékok behatolását

**FIGYELEM:**

A közelítésérzékelők érzékeny alkatrészek, ezért óvni kell azokat a következők ellen:

Közvetlen erős fény (például irányított lézerforrások)

Közvetlen magas hőmérséklet

Bármiféle mechanikus érintkezés

Bármiféle folyadékkal vagy elektromosan vezetőképes, finom porral való érintkezés

**MEGJEGYZÉS:**

Rendszeresen tisztítsa meg a közelítésérzékelő felületét 5 cm távolságból ráfújott alacsony nyomású sűrített levegővel (<5 bar). Makacsabb szennyeződés eltávolításához használjon izopropil-alkoholt puha pamut törülővel.

Az ujjak vastagsága

Az ujjak vastagságának beállítása az alapértelmezett ujjhegyek figyelembevételével történt, és ez nem változtatható meg a programban. Egyedi ujjhegyek használatakor a felhasználónak kézzel kell kompenzálnia az ujjak vastagsága közötti különbséget.

1.2. RG2-FT

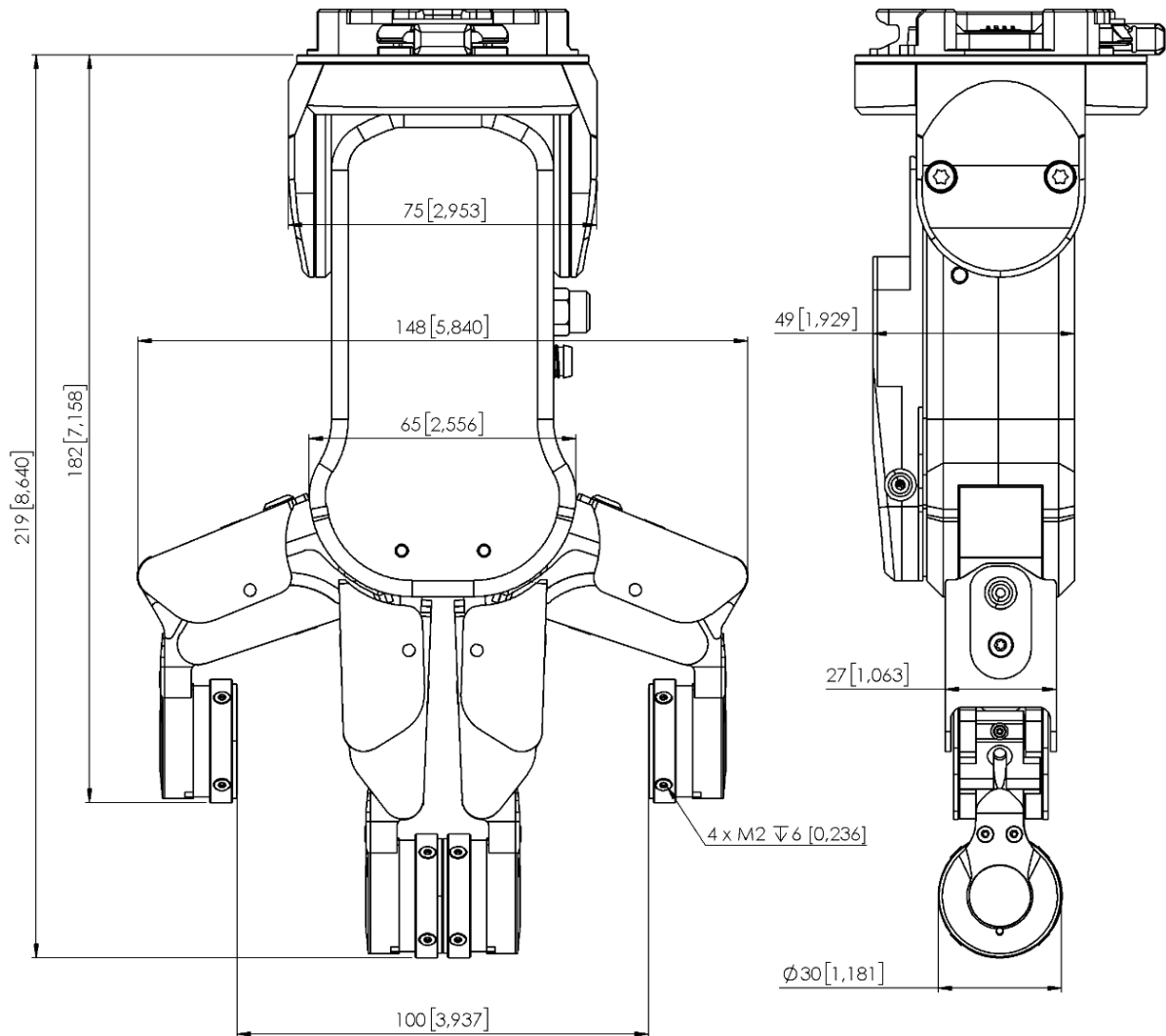

A méretek mm-ben és [hüvelyk]-ben vannak megadva.