



ADATLAP

QUICK CHANGERS

v1.2

1. Adatlap

1.1. Quick Changer szerszámok

Egyéb jelzés hiányában az adatok a különféle típusú/oldalakra felszerelhető Quick Changer szerszámok kombinációira vonatkoznak.

Műszaki adatok	Min.	Jellemző	Max.	Mértékegység
Megengedett erő*	-	-	400*	[N]
Megengedett nyomaték*	-	-	50*	[Nm]
Névleges terhelhetőség*	-	-	20*	[kg]
	-	-	44	[lbs]
Ismételhetőség	-	-	±0,02	[mm]
IP-besorolás	67			
Üzemi élettartam (szerszámcsere)	-	5,000	-	[ciklus]
Üzemi élettartam (robot üzemelése)	10	-	-	[millió ciklus]

* A terhelhetőséget lásd az alábbi grafikonon.

	Quick Changer	Quick Changer – I/O	Dual Quick Changer	Quick Changer – szerszám felőli oldal	Mértékegység
Súly	0,06	0,093	0,41	0,14	[kg]
	0,13	0,21	0,9	0,31	[lb]
Méretetek	Lásd a mechanikai méretekről szóló szakaszt.				

Terhelhetőség

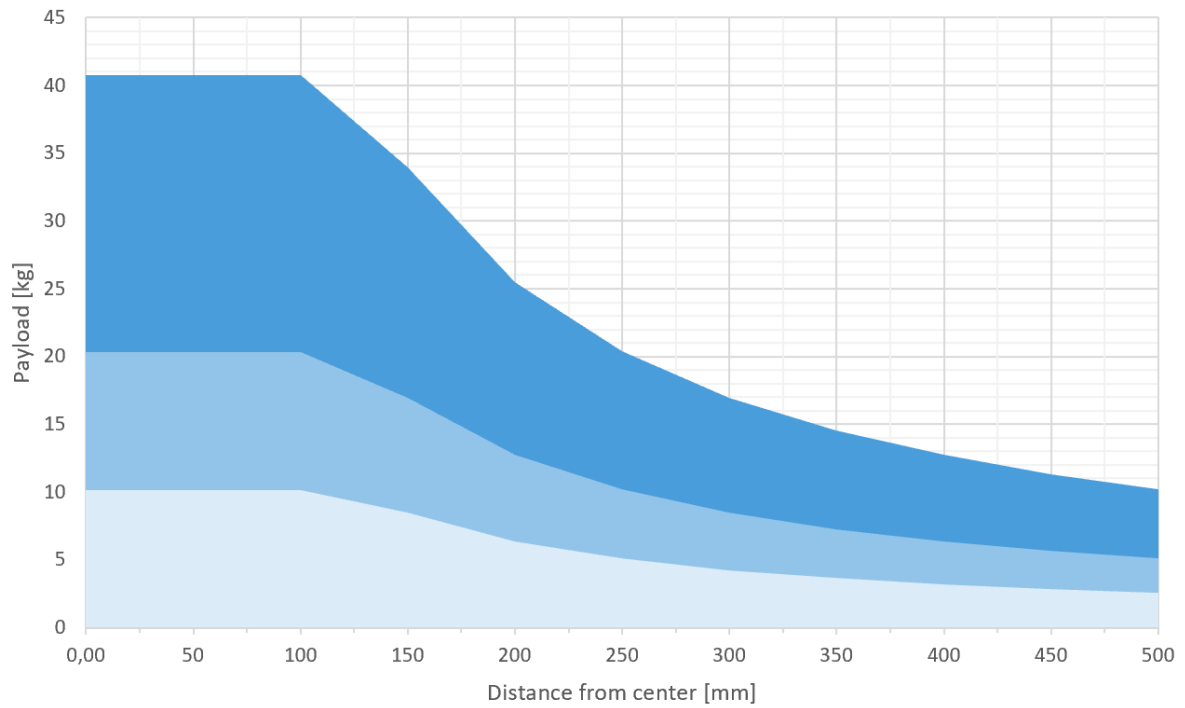

- - Statikus
- - 2 g gyorsulás
- - 4 g gyorsulás

1.2. Quick Changer – robot felőli oldal

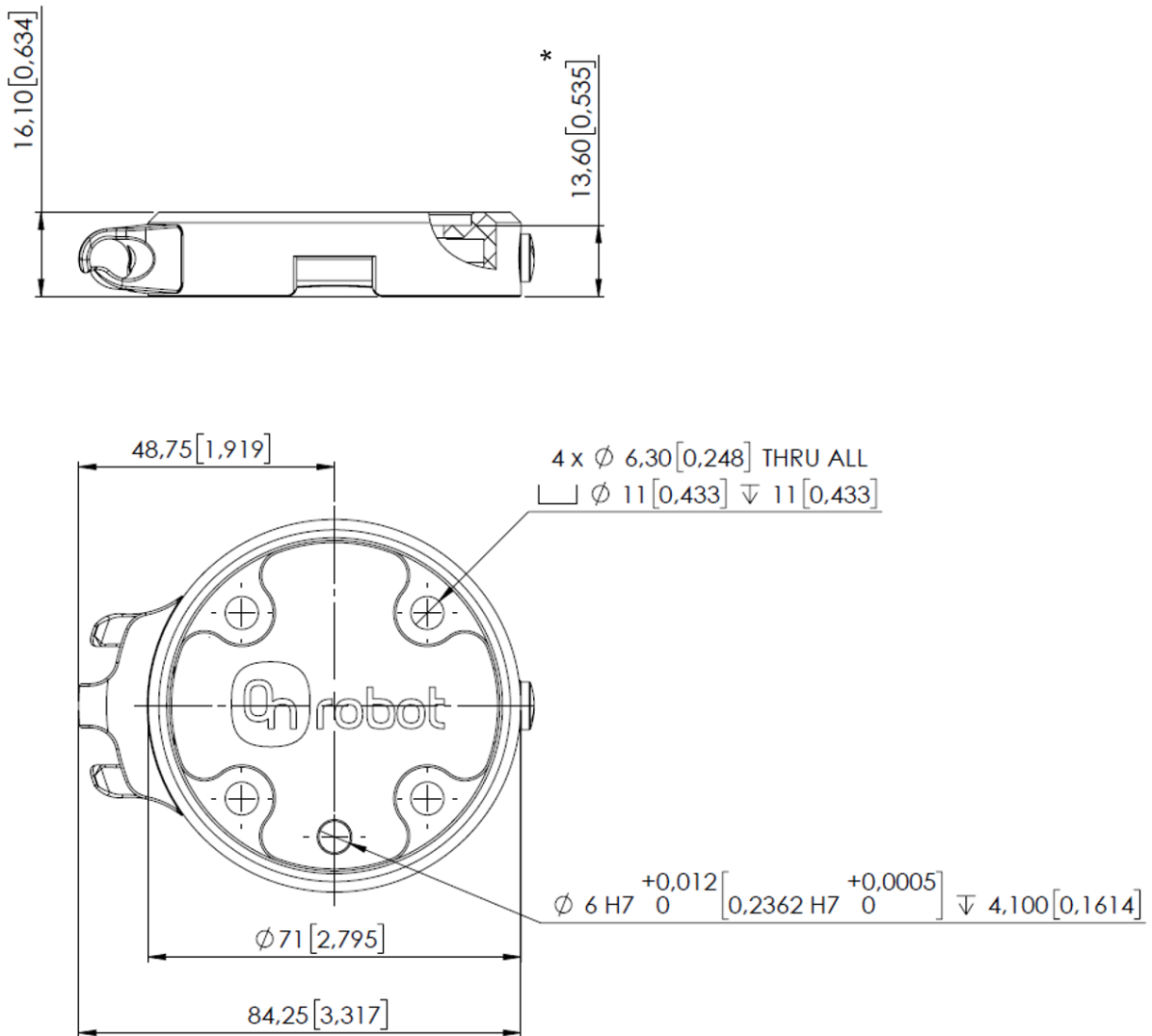

* A robot szerszámtárcsája és az OnRobot szerszám közötti távolság.

A méretek mm-ben és [hüvelyk]-ben vannak megadva.



MEGJEGYZÉS:

A (bal oldalon található) kábeltartóra csak a hosszú (5 m-es) kábel használatakor van szükség.

1.3. Dual Quick Changer

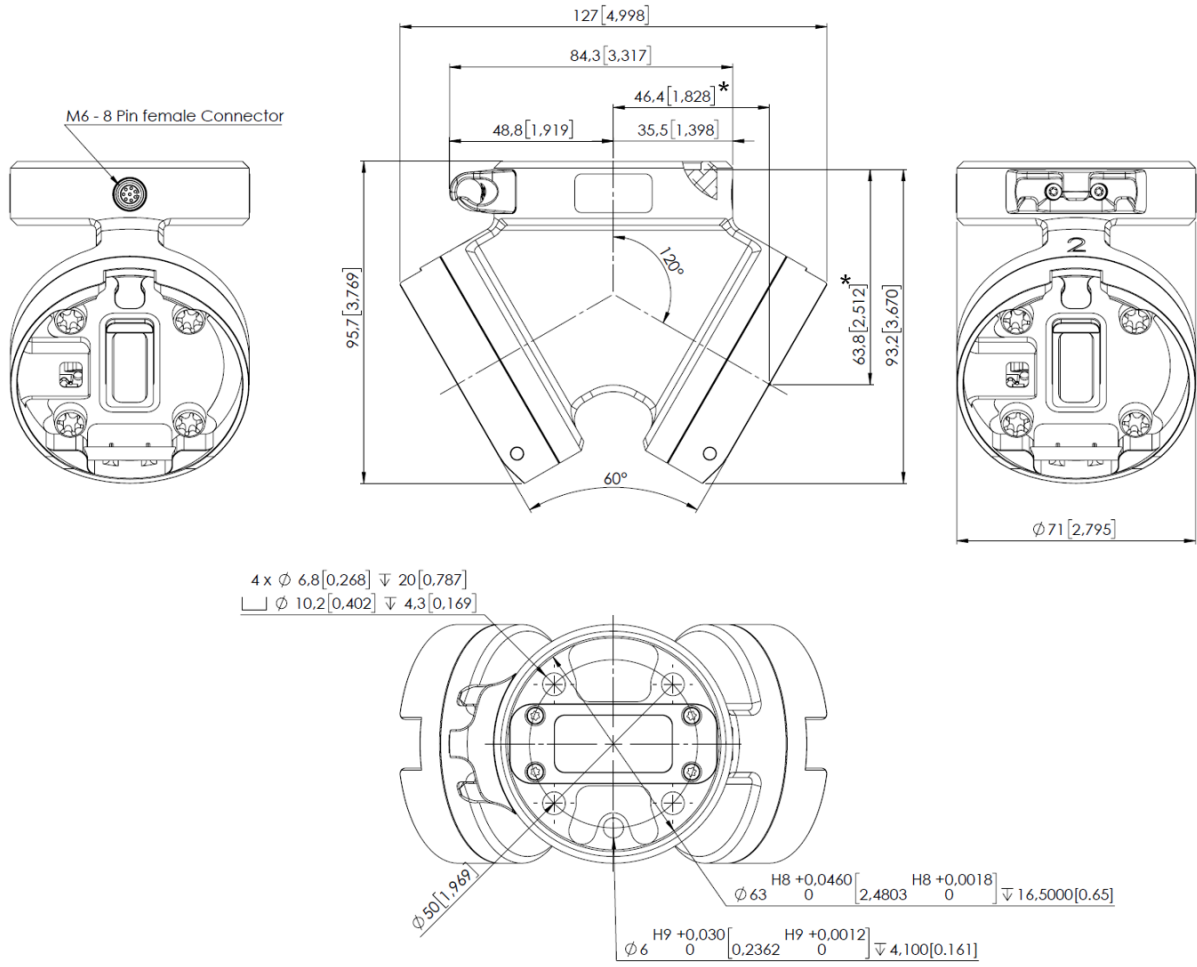

* A robot szerszámtárcsája és az OnRobot szerszám közötti távolság
 A méretek mm-ben és [hüvelyk]-ben vannak megadva.

1.4. Quick Changer – I/O, robot felőli oldal

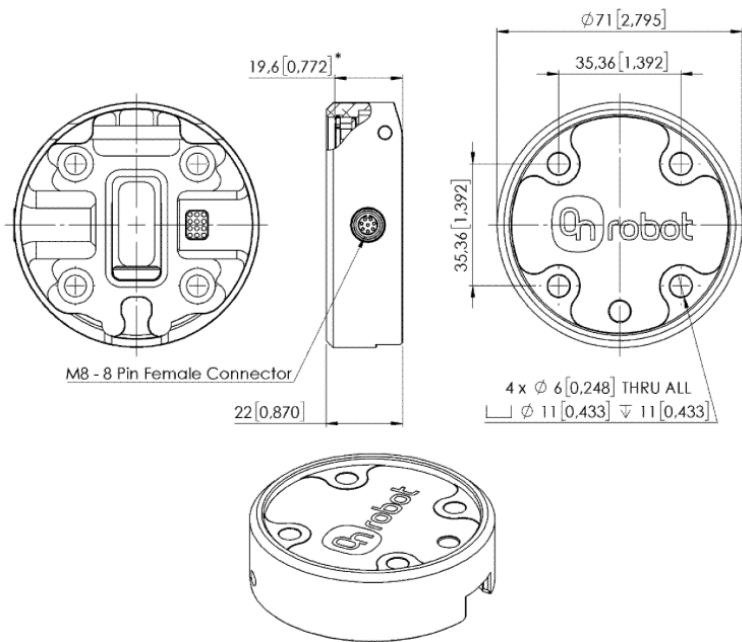

* A robot szerszámtárcsája és az OnRobot szerszám közötti távolság
A méretek mm-ben és [hüvelyk]-ben vannak megadva.

1.5. Quick Changer – szerszám felőli oldal

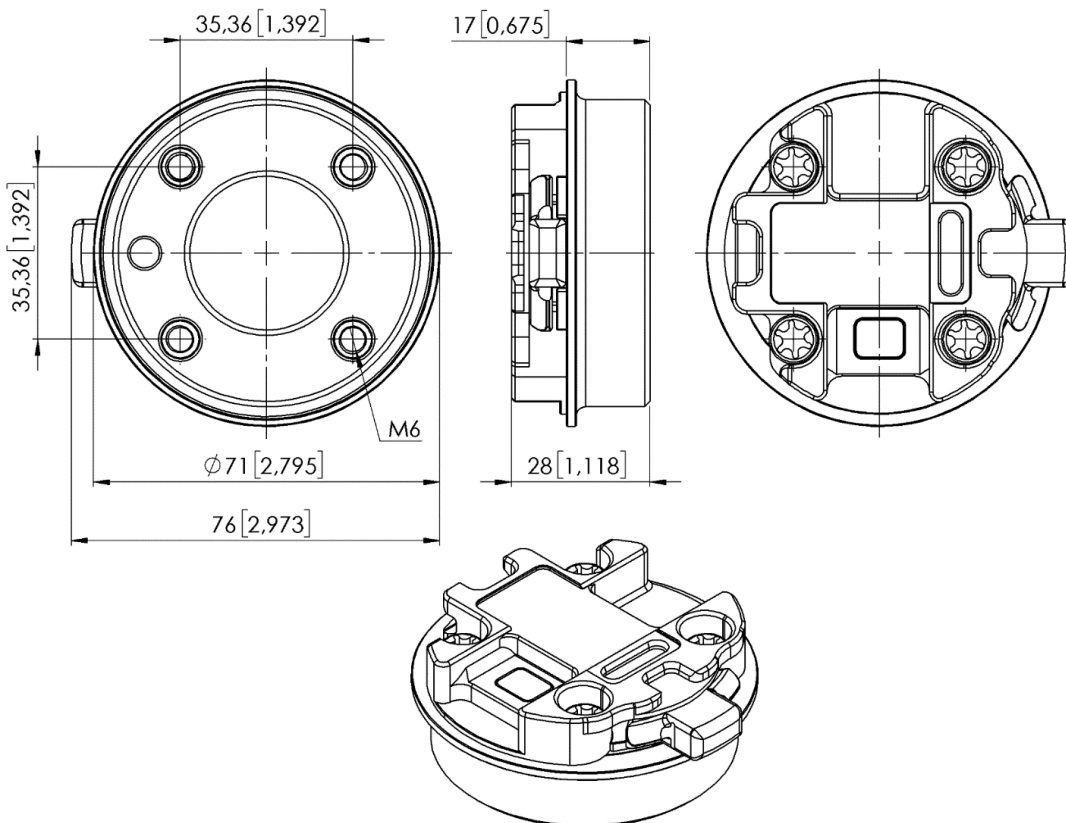

A méretek mm-ben és [hüvelyk]-ben vannak megadva.